

Doppelwandige-Sauglanzen

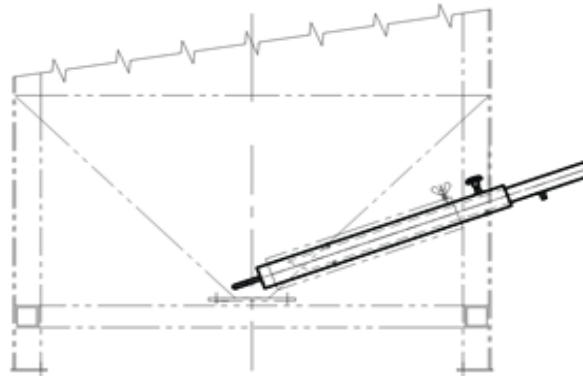

Beschreibung:

aus Aluminium
Abstandsbügel am Materialeintritt
Länge = 600 oder 1000 mm

Artikelnummer	für Schlauchinnendurchmesser (mm)
SAUGLANZE-40-0600-AL	40
SAUGLANZE-40-1000-AL	40
SAUGLANZE-50-0600-AL	50
SAUGLANZE-50-1000-AL	50
SAUGLANZE-60-0600-AL	60
SAUGLANZE-60-1000-AL	60
SAUGLANZE-65-1000-AL	65